

INFORMATION | MANUALS | SERVICE

STÜTZRAD PREMIUM

Betriebsanleitung



D: Betriebsanleitung.....	4		
GB: Operating Instructions	6	H: Használat.....	26
NL: Instructies voor gebruik	8	DK: Brugsanvisning	28
F : Mode d'emploi	10	S: Bruksanvisning	30
E: Instrucciones de uso.....	12	N: Bruksanvisning	32
P: Instruções para o uso	14	FIN: Käyttöohjeet.....	34
I: Libretto di istruzioni.....	16	EST: Kasutusjuhend.....	36
SLO: Navodilo za uporabo.....	18	LV: Instrukcijas.....	38
PL: Instrukcja obsługi.....	20	LT: Instrukcijų vadovas	40
CZ: Návod k použití.....	22	RUS: Руководство по эксплуатации.....	42
SK: Návod na použitie.....	24	GR: Οδηγίες λειτουργίας	44

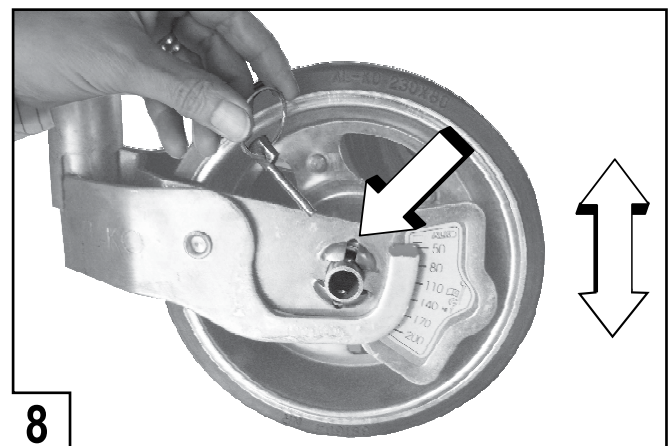
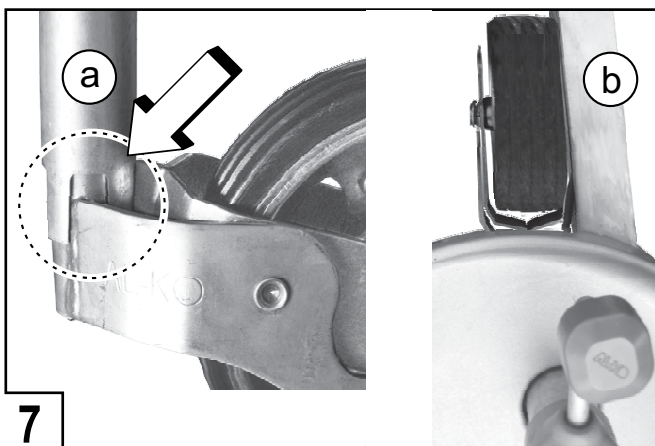
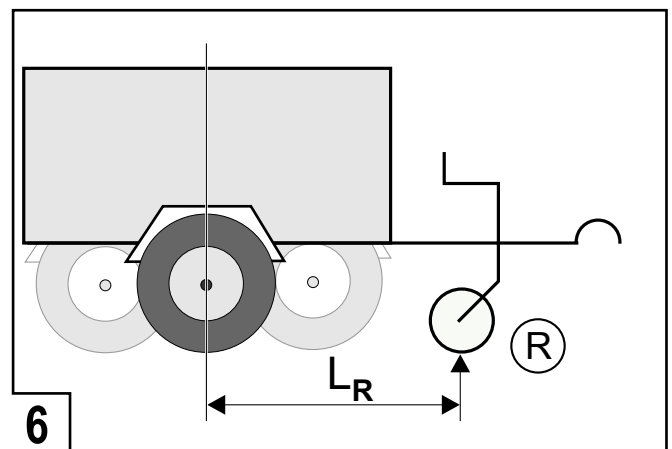
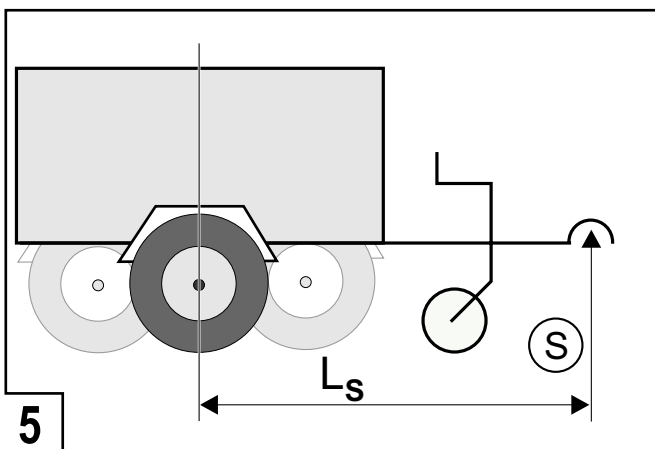
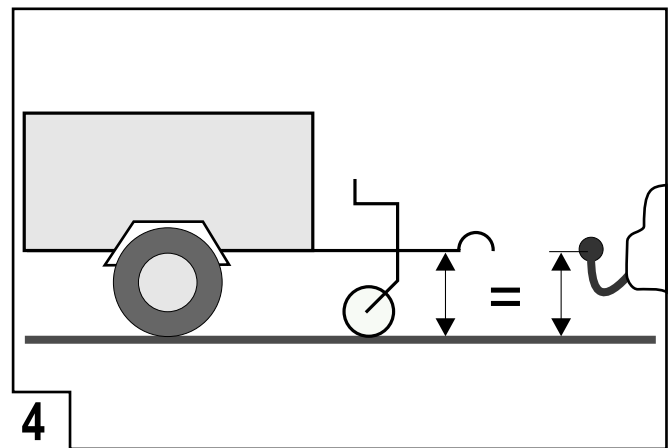
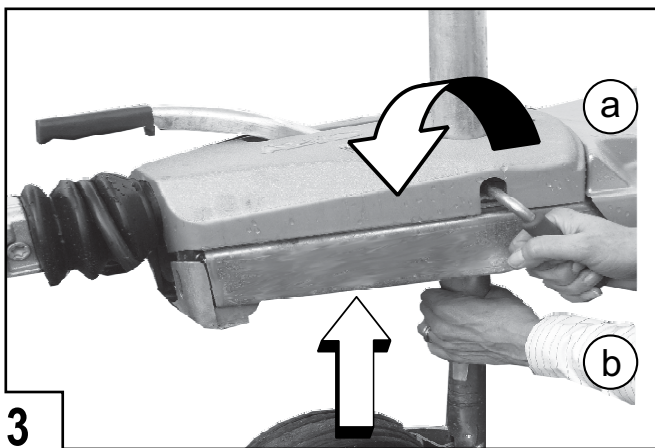
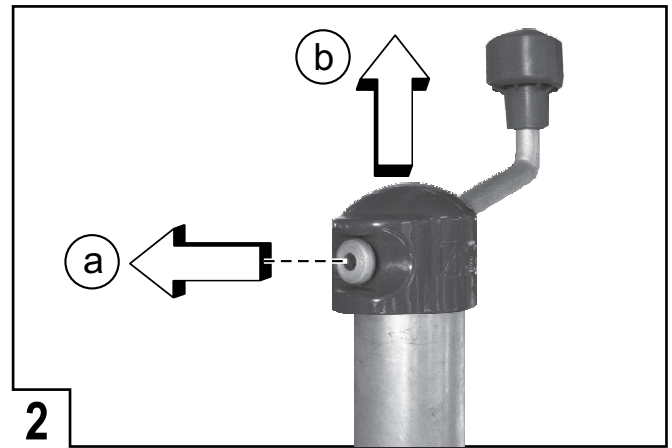
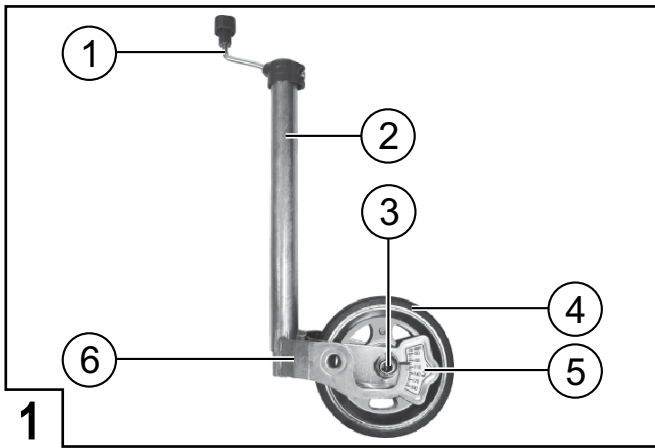

Zu diesem Handbuch

- Lesen Sie diese Dokumentation vor der Inbetriebnahme durch. Dies ist Voraussetzung für sicheres Arbeiten und störungsfreie Handhabung.
- Beachten Sie die Sicherheits- und Warnhinweise in dieser Dokumentation und auf dem Gerät.
- Diese Dokumentation ist permanenter Bestandteil des beschriebenen Produkts und sollte bei Veräußerung dem Käufer mit übergeben werden.

Zeichenerklärung



Achtung!

Genaueres Befolgen dieser Warnhinweise kann Personen- und / oder Sachschäden vermeiden.



Spezielle Hinweise zur besseren Verständlichkeit und Handhabung.



Das Kamerasymbol verweist auf Abbildungen.

Verwendungsbereich

Mit dem Stützrad Premium können Sie indirekt die Stützlast am Caravan/Anhänger bestimmen.

Sicherheitshinweise



Achtung!

Immer Handbremse anziehen!

- Quetschgefahr ! Bewegliche Teile.
- Während der Fahrt muss das Laufrad immer am Zuggabelholm anstehen (📷 7b)!
- Handbremshebel-Gestänge muss frei beweglich sein.
- Knebel der Klemmschelle immer fest anziehen.

Stützrad Premium (📷 1)

1. Kurbel
2. Außenrohr
3. Laufrad
4. Stützradanzeige
5. Stütزشuh
6. Innenrohr

Montage

Kurbel abnehmen (📷 2)

1. Sicherungsknopf in Pfeilrichtung ziehen.
2. Kurbel abnehmen.

Stützrad montieren (📷 3)

Montage an Auflaufeinrichtung (AE)

1. Handbremse anziehen.
2. Caravan/Anhänger an der AE hochheben.
3. Knebel von Klemmschelle lösen.
4. Altes Stützrad herausnehmen.
5. Premium-Stützrad einfädeln.
6. Knebel von Klemmschelle festziehen.

Kurbel montieren

1. Kurbel aufsetzen und hörbar einrasten lassen.
2. Festen Sitz überprüfen.



Die Messfeder des Stützrades spricht erst ab 30 kg an, darunter ist keine Messung möglich

Stützradanzeige (R) berechnen

Schritt 1:

Max. zul. Stützlasten an folgenden Typenschildern ablesen:

S1 =		kg	Max. Stützlast der Anhängervorrichtung am PKW
S2 =		kg	Max. Stützlast der Zugdeichsel am Anhänger
S3 =		kg	Max. Stützlast der Auflaufeinrichtung am Anhänger
S4 =		kg	Max. Stützlast der Kugelumkupplung am Anhänger
S =			

Der kleinste der 4 Werte ist die maximal zulässige Stützlast (S) des Anhängers!

Schritt 2 (📷 4):

Kupplungshöhe einstellen.

Die Kupplungshöhe mit Hilfe des Stützrades einstellen.

Schritt 3 (📷 5):

Abstand Mitte Rad bis Mitte Kugelkupplung (L_s) messen

$$L_s = \text{[] cm}$$

Schritt 4 (📷 6):

Abstand Mitte Rad bis Mitte Stützrad (L_R) messen

$$L_R = \text{[] cm}$$

Schritt 5:

Stützradanzeige am Stützrad (R) berechnen.

$$R = \frac{\text{[] S} \times \text{[] } L_s}{\text{[] } L_R} \text{ kg}$$

Schritt 6:

Den errechneten Wert notieren oder mit einem wasserfesten Stift direkt auf der Aufkleberskala markieren.

Bei allen weiteren Beladevorgängen können Sie sich am markierten Wert orientieren. Sie müssen Ihren Caravan/ Anhänger so beladen, dass die Stützradanzeige den markierten Wert (R) anzeigt. Die Stützlast bewegt sich dann im optimalen Bereich.



Die Stützlast (S) möglichst voll ausnutzen. Dies wirkt sich positiv auf das Fahrverhalten aus.

Bedienung**Gespann ankuppeln**

1. Kugelkupplung über die Anhängervorrichtung rangieren.
2. Kugelkupplung öffnen und wenn nötig halten.
3. Kurbel (1) im Uhrzeigersinn drehen, bis die Kugelkupplung einrastet.
4. Kurbel weiterdrehen, bis das Innenrohr vollständig in die Aussparungen eingedreht ist.
Der Stütزشuh muss fest in der Aussparung fixiert sein (📷 7a)
5. Kurbel fest anziehen.
6. Knebel der Klemmschelle lösen.
7. Stützrad so weit wie möglich nach oben ziehen und am Zuggabelholm anschlagen.
8. Knebel der Klemmschelle fest anziehen.
9. Abreißeil um den Kugelhals schlingen und Stromkabel mit dem Zugfahrzeug verbinden.
10. Beleuchtung prüfen.

Ihr Gespann ist jetzt fahrbereit.

Gespann abkuppeln

1. Handbremse anziehen.
2. Abreißeil und Stromkabel vom Zugfahrzeug trennen.
3. Knebel der Klemmschelle lösen.
4. Stützrad so weit wie möglich ablassen.
5. Knebel der Klemmschelle fest anziehen.
6. Kurbel gegen den Uhrzeigersinn drehen, bis das Laufrad Bodenkontakt hat.
7. Kugelkupplung öffnen und gleichzeitig Kurbel weiterdrehen, bis sich die Kugelkupplung von der Anhängervorrichtung abhebt.

Ihr Gespann ist jetzt rangierbereit.

Laufrad abnehmen (📷 8)

1. Klappstecker herausziehen.
2. Achse herausziehen.
3. Rad abnehmen.
4. Achse wieder einstecken.
5. Klappstecker einstecken.



Wenn Sie eine größere Bodenfreiheit benötigen, (Auffahrt auf eine Fähre, Bodenwelle) können Sie das Laufrad abnehmen.

Reparatur

Ersatzteile sind Sicherheitsteile! Für den Einbau von Ersatzteilen in unsere Produkte empfehlen wir ausschließlich original AL-KO Teile oder Teile, die von uns ausdrücklich zum Einbau freigegeben wurden. Für eine eindeutige Ersatzteil-Identifizierung benötigen unsere Servicestationen die Ersatzteil-Identifizierungsnummer (ETI).

- Reparaturarbeiten dürfen nur kompetente Fachbetriebe durchführen.
- Im Reparaturfall steht unseren Kunden in Europa ein flächendeckendes Netz von AL-KO Servicestationen zur Verfügung. www.al-ko.com
- Das Servicestationen-Verzeichnis kann bei Bedarf unter der Bestellnummer 371912, direkt bei uns angefordert werden.